

Innholdsfortegnelse

Side 1	Forside
Side 2	Innholdsfortegnelse
Side 3	Forhåndsregler\Sikkerhet
Side 4	Pinout\Forklaring
Side 5	Fullsekvensiell 4 Sylindret Oppkobling
Side 6	Kontakt Info

Forhåndsregler og Sikkerhet!

For din egen og kjøretøyet sin del!

Uansett ved jobbing med det elektriske systemet på et kjøretøy SKAL batteriet være frakoblet, preferabelt minuspolen. Ved trekking og opplegg av kabler, husk å holde disse borte fra varmekilder, roterende gjenstander mm. Husk også å beregne strømføringsevnen før man begynner å legge opp ei kabelmatte. Ha alltid minst en sikring som slår ut før kablet gjør!

Ved jobbing på drivstofftilførselen, ha klar en brannslukker evt. en trykksatt brannslange. Det er for mye uhell der ute grunnet drivstofflekasje mm. Stay safe! Etter endt jobb sjekk alltid etter lekkasjer!

Jobber man med en bil under drift, husk å alltid ha tilstrekkelig utlufting for å unngå kullos forgiftning. Unngå å bruke dette produktet på offentlig vei, det er strengt forbudt! Ved justering, kalibrering mm. skal dette føregå på benk\rullende landevei eller stillestående.

Ansvarsfraskrivelse:

Det er brukerens ansvar å påse at motoren er av bruksmessig stand, samt. at denne får de rette forholdene for å holdes slik. Herunder Drivstofftilførsel må være tilstrekkelig samt. tenning skal være gunstig. Overtredelse av dette ligger på bruker å ikke produkt\selger. Ved feil på produkt som ikke skyldes brukerfeil el., kontaktes selger «se siste kapittel» og bruker vil få erstatning innenfor garantitiden.

Slv1.5x

Case:	Function:	Software Reference:	CPU Pin:	Recommended wire mm2
Pin 1	FIDLE/IDLE - 5A MAX	FIDLE	Pin 43 / PM2 inv	0.75
Pin 2	FIDLE/IDLE - 5A MAX	FIDLE	Pin 43 / PM2	0.75
Pin 3	INJ 1 - 14A MAX	PT1	Pin 2 / PT1	1.5
Pin 4	INJ 2 - 14A MAX	PT3	Pin 4 / PT3	1.5
Pin 5	INJ 3 - 14A MAX	PT2	Pin 3 / PT2	1.5
Pin 6	INJ 4 - 14A MAX	PT4	Pin 7 / PT4	1.5
Pin 7	IGN A - 3A MAX*	D14	Pin 42 / PM3	0.75
Pin 8	IGN B - 3A MAX*	D16	Pin 41 / PM4	0.75
Pin 9	IGN C - 3A MAX*	D15	Pin 40 / PM5	0.75
Pin 10	IGN D - 3A MAX*	JS11 / PA0	Pin 26 / PA0	0.75
Pin 11	IGN E - 3A MAX*	ADC6	Pin 33 / PAD06	0.75
Pin 12	IGN F - 3A MAX*	ADC7	PIN 34 / PAD07	0.75
Pin 13	GND - High Power	-	-	1.5 - 2.5
Pin 14	IAC2B – 750mA MAX	IAC2	Pin 10 / PT7 - Inverted	0.75
Pin 15	IAC2A – 750mA MAX	IAC2	Pin 10 / PT7	0.75
Pin 16	GND - High Power	-	-	1.5 - 2.5
Pin 17	IAC1A – 750mA MAX	IAC1	Pin 9 / PT6	0.75
Pin 18	IAC1B – 750mA MAX	IAC1	Pin 9 / PT6 - Inverted	0.75
Pin 19	+12v - 1A Polyfused	-	-	0.75
Pin 20	Fuel Pump Relay Out - 1A MAX	FP / PE4	Pin 14 / PE4	0.75
Pin 21	Table Switch MAX +5v!	TBL / PE0	Pin 25 / PE0	0.5
Pin 22	Coolant Temp	CLT	Pin 29 / PAD02	0.5
Pin 23	Cam Input +**	CAM VE+	Pin 8 / PT5	0.5 Shielded
Pin 24	Cam Input -***	CAM VE-	-	0.5 Shielded
Pin 25	Crank Input -***	CRANK VE-	-	0.5 Shielded
Pin 26	Crank Input +**	CRANK VE+	Pin 1 / PT0	0.5 Shielded
Pin 27	Sensor GND – Connect to engine!	-	CPU / Sensor GND	0.75
Pin 28	JP4 Input MAX +5v!	JP4 / PE1	Pin 24 / PE1	0.5
Pin 29	Air Temp	MAT	Pin 28 / PAD01	0.5
Pin 30	TPS	TPS	Pin 30 / PAD03	0.5
Pin 31	EGO2	JS5	Pin 32 / PAD05	0.5
Pin 32	+5v Output - 500ma MAX	-	-	0.75
Pin 33	CAN Low	CANL	Pin 44 / PM1 / TXCAN	0.75
Pin 34	CAN High	CANH	Pin 45 / PM0 / RXCAN	0.75
INT	MAP Sensor 250kpa - 1.5bar Boost	MAP ****	Pin 27 / PAD00	-

*Configurable as either 5v or 12v trigger-level output via internal switch “Can also drive relays etc”

**Configurable with or without 5v pullup via internal DIP-switch normally used with Hall or Opto input.

***Configurable as Sensor GND PIN via internal DIP-switch Used with Hall or Opto input.

****Can be used for MAF signal if MPX4250AP / MPXH6300AC6T1 is removed and external wiring is added

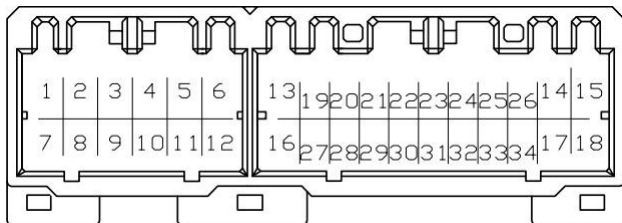

For oppkobling av en 4 sylindret motor i fullsekvensiell med VAG 4pin coiler og en Bosch 3 leder tomgangsregulator:

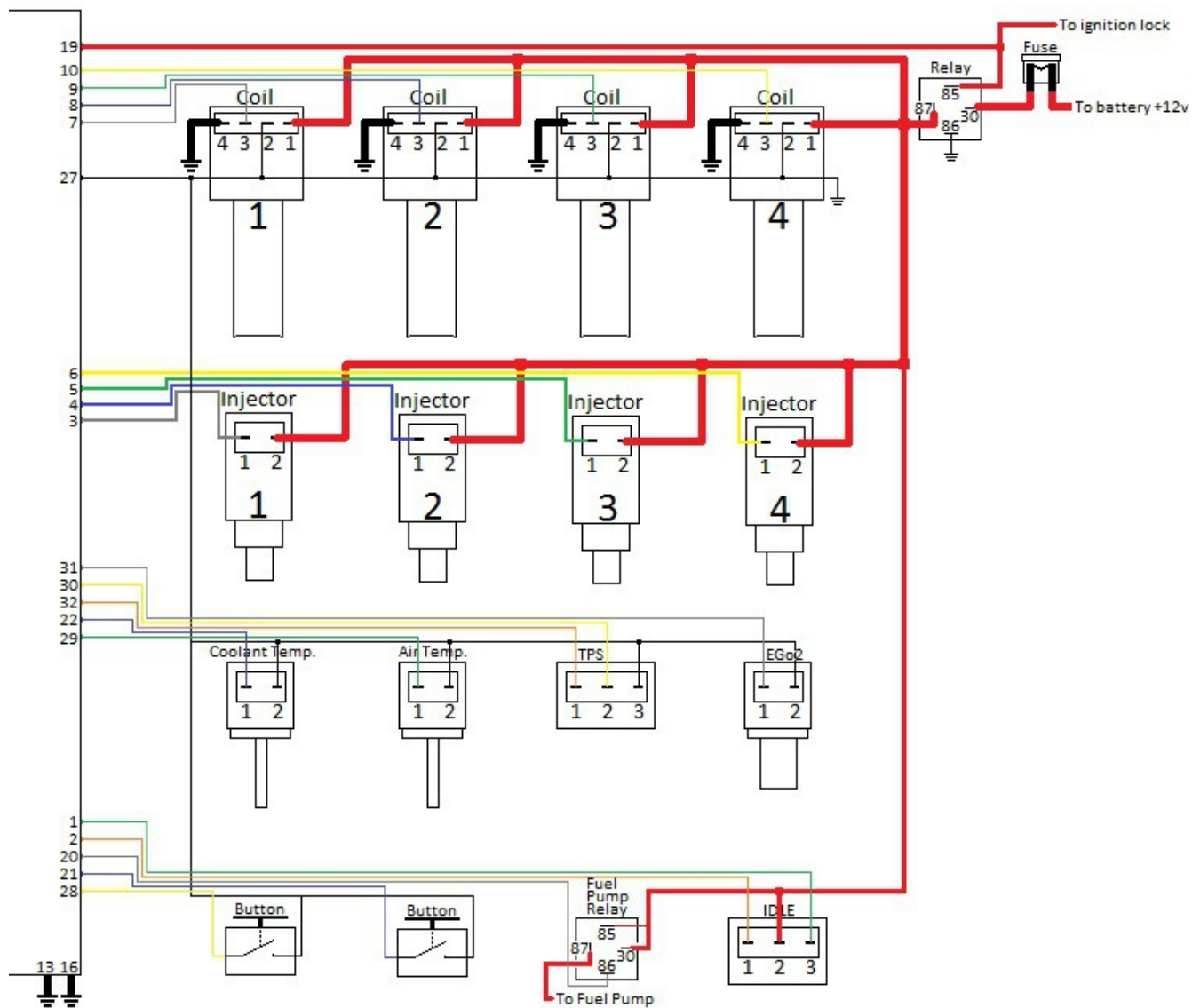

Kontaktinfo

AutoTronic

Joachim Jacobsen

Pollestadv. 339, HO306

4343 Orre

Tlf.: 99 39 39 25

E-Post: autotronicnorway@gmail.com

Dette er et kontinuerlig oppdatert dokument. Påse at du har det nyeste tilgjengelig!